

## Vlastnosti

- » Dizajn nenáročný na údržbu. Brzda a prevodovka sú ľahko dostupné.
- » Prevodovka je podporená kvalitnými ložiskami.
- » Jemne brúsené hriadele, hniezdové koleso a ozubené kolesá zaisťujú hladký chod.
- » Dvojitý kryt poskytuje ochranu proti prachu a vode.
- » Robustné puzdro odoláva vonkajším nárazom bez poškodenia súososti ložísk.
- » Ergonomická páka s gumenou rukoväťou.
- » Optimalizovaný systém vedenia reťaze.

### Prémiové funkcie:

- » Vylepšený režim voľnobehu (vytiahnite ručné koliesko).
- » Na aktiváciu západkového mechanizmu nie je potrebné žiadne minimálne zaťaženie.
- » Vylepšené utesnené ložiská odolné voči korózii.
- » Kompaktná rukoväť znižuje hmotnosť a na použitie v stiesnených priestoroch.
- » Liatinové ručné koleso prináša lepšiu užívateľskú zážitok.
- » S výškou zdvihu 1,5 a 3 metre ako štandardná skladová položka, iné výšky zdvihu na vyžiadanie.
- » Vyhovuje smernici o strojových zariadeniach 2006/42/ES. Dodávané s certifikátom o skúške, CE vyhlásením o zhode a návodom na použitie.

## Features

- » Maintenance friendly design. Brake and transmission are easy to access.
- » The transmission is supported by high-quality bearings.
- » Precision machined shafts, chain sprocket and gears ensure smooth operation.
- » High strength double casing provides protection against dust and water.
- » Robust housing endures external shock without damage to the bearing alignment.
- » Ergonomic lever with rubber sleeve.
- » Optimised load chain guidance system.

### Premium features:

- » Enhanced free spooling mode (pull out hand wheel).
- » No minimum preload required to activate ratchet mechanism.
- » Enhanced corrosion resistant, caged bearings.
- » Compact lever reduces weight and enables narrow space operation.
- » Cast steel hand wheel provides better performance.
- » 1.5 and 3 meter hoisting height are standard stock items. Other hoisting heights upon request.
- » Complies with the Machinery Directive 2006/42/EC. Supplied with test certificate, CE declaration of conformity and operating instructions.



technické údaje / Specifications								
Číslo článku	Kapacita	Zdvíhacia reťaz	Nosné reťaze	Skúšobné zaťaženie	Snaha o maximálne zaťaženie	Ručná reťaz pre zdvih 1m	Čistá hmotnosť	Extra hmotnosť
Article code	Capacity	Load chain	Chains falls	Test load	Effort for max load	Hand chain for 1m lift	Net weight	Extra weight
	ton	Øxmm		kN	N	m	kg *	kg/m **
DR.0.0550750	0.75	6 x 18	1	9.2	147	54	5.6	0.9
DR.0.0551500	1.5	8 x 24	1	18.4	294	63	8.5	1.5
DR.0.0553000	3	10 x 30	1	36.8	304	60	16.2	2.3
DR.0.0556000	6	10 x 30	2	73.5	314	119	21.9	4.6
DR.0.0559000	9	10 x 30	3	110.3	323	179	32.1	6.9

\* bez zaťaženia a ručnej reťaze / without load- and handchain \*\* na meter výšky zdvihu nákladu a ručnej reťaze / per meter hoisting height for load- and handchain

háčiky/ Hooks  
zaťažovacia reťaz/ Load chain  
ručná reťaz / Hand chain  
Prevádzková teplota/ Operating temperature  
zóna ATEX / ATEX zone  
Typ zaťaženia / Load type

Ochrana proti preťaženiu / Overload protection  
Brzda / Brake

### technické údaje / Specifications

Kované oceľové háky s odlievaným krytom / Drop-forged steel hooks with cast latch  
Nosná reťaz pozinkovaná podľa EN 818-7-T /Galvanized load chain according to EN 818-7-T  
Pozinkovaná ručná reťaz / Galvanized hand chain  
-10°C - +60°C  
nevhodné / not suitable  
Tovar sa nesmie používať na zdvíhanie osôb / Goods, may not be used to lift people

### Beveiliging / Protection

**K dispozícii s ochranou proti preťaženiu klznej spojky / Available with slip clutch overload protection**

Prémiová funkcia: Automatická bezpečnostná brzda s dvojitými západkami. Oceťový brzdový kotúč so sintrovanými brzdovými doštičkami pre a dlhšia životnosť. / Premium feature: Automatic safety load brake with twin pawls. Extremely durable steel brake disc with sintered brake pads.



**DELTA RED®** VS **DELTA YELLOW®**

Uzavreté valčekové ložiská pre intenzívne použitie./  
Closed heavy-duty cylindrical roller bearings.

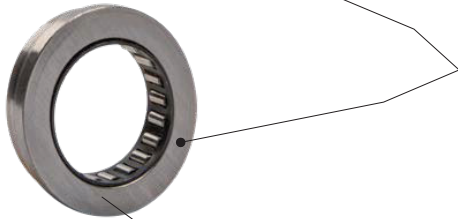

Vysoko kvalitné lisované bezpečnostné ventily./  
High-quality cast safety latches.



Oceľový brzdový kotúč so sinterovanými doštičkami pre dlhšiu životnosť a lepší výkon./  
Extremely durable steel brake disc with sintered brake pads offers high performance.



Štandardný brzdový kotúč./  
Standard brake disc.

Vylepšený režim voľnobehu (vytiahnite ručné kolesko)./  
Enhanced free spooling mode (pull out hand wheel).

Vylepšené ručné koleso./Improved hand wheel.

Na aktiváciu západkového mechanizmu nie je potrebné žiadne minimálne zaťaženie./  
No minimum preload required to activate ratchet mechanism.

Kompaktná páka./  
Compact lever.

K dispozícii s ochranou proti preťaženiu klznej spojky./  
Available with slip clutch overload protection.



**Rozmery / Dimensions**

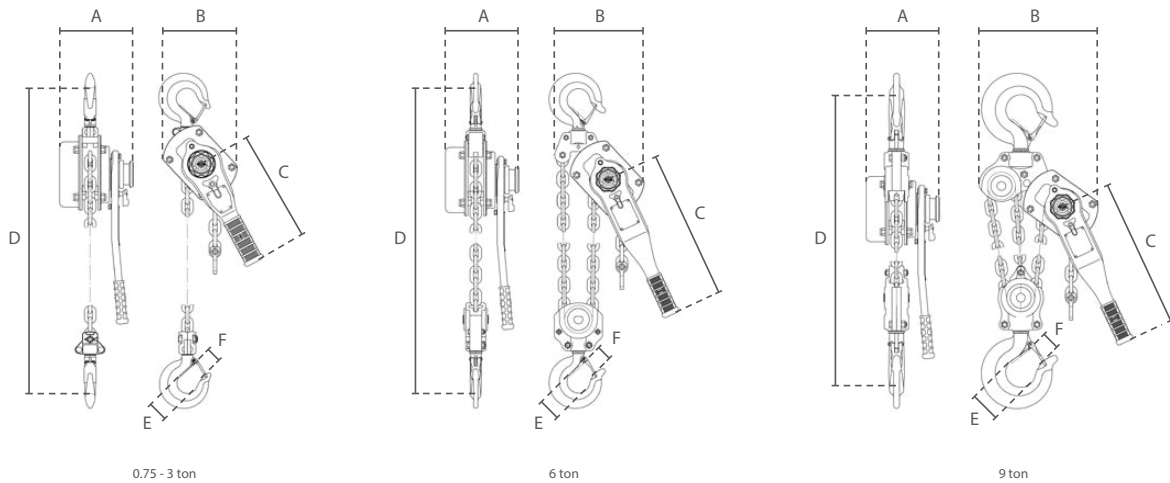

Rozmery / Dimensions						
Kapacita ton	A	B	C	D	E	F
0.75	160	133	250	320	38	26
1.5	182	157	270	365	48	29
3	208	210	430	490	58	39
6	208	253	430	583	65	43
9	208	338	430	830	85	58



Rozmery / Dimensions						
Kapacita ton	A	B	C	D	E	F
0.75	148	135	290	320	37	26
1.5	176	162	420	380	45	33
3	195	211	420	480	50	38
6	195	254	420	620	64	48
9	195	319	420	700	85	50



Rozmery / Dimensions						
Kapacita ton	A	B	C	D	E	F
0.75	155	135	285	320	37	30
1.5	180	155	370	380	45	36
3	215	200	410	480	50	40
6	215	200	410	600	64	50
9	215	330	410	700	85	58

